

CRICCHI / JACKS / WAGENHEBER /
CRICS / GATOS DE TALLER



SC 20L

- кг. 2000
 - Мин. Н=80 мм
 - Макс. Н 495 мм
- С МИНИМАЛЬНЫМ ПОДХВАТОМ

SL 40L

- кг.. 4.000
- Мин. Н=140 мм.
- Макс. Н 600 мм

SL 60L

- кг. 6.000
- Мин. Н 140 мм
- Макс. Н 600 мм

SA 50

- кг. 5.000
 - Мин. Н 140 мм
 - Макс. Н 605 мм
- ВЫСОКИЙ ПОДЪЕМ

SL 120N

- кг. 12.000
 - Мин. Н 150 мм
 - Макс. Н 585 мм
- БОЛЬШАЯ ГРУЗОПОДЪЕМНОСТЬ

	Грузопод-ть	Вес	ГАБАРИТЫ / DIMENSIONS				
	Capacity Tragkraft Capacità Portata	Weight Gewicht Poids Peso	ABMESSUNGEN / DIMENSIONI (мм)				
	кг	kg	A	B	C	D	E
SC 20L	2000	31	80	495	660	1610	410
SL 40L	4000	90	140	600	800	1750	500
SL 60L	6000	95	140	600	800	2000	500
SL 120N	12000	118	150	585	805	2005	530
SA 50	5000	165	140	975	1290	2200	525

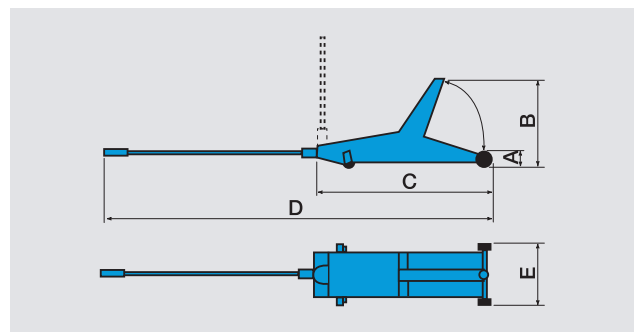

ПНЕВМАТИЧЕСКИЕ ДОМКРАТЫ / AIR JACKS / GUMMIBLASEBALG-
WAGENHEBER / CRICS A SOUFFLET / CRICCHI A SOFFIETTO

K22

- кг. 1.800 - 2.000
- Мин. Н 165 мм.
- Макс. Н 330 мм.
- Рабочее давление 8 бар.



K23

- кг. 1.600 - 2.000
- Мин. Н 200 мм.
- Макс. Н 490 мм.
- Рабочее давление 8 бар.



K 22

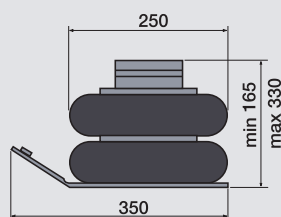

K 23

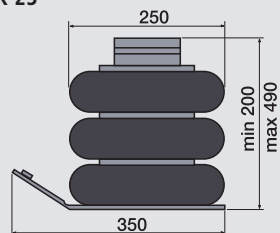

ПНЕВМОГИДРАВЛИЧЕСКИЕ ДОМКРАТЫ / CRICCHI IDROPNEUMATICI /
LUFTHYDRAULISCHE WAGENHEBER / CRICS HYDROPNEUMATIQUES /
CRICCHI IDROPNEUMATICI

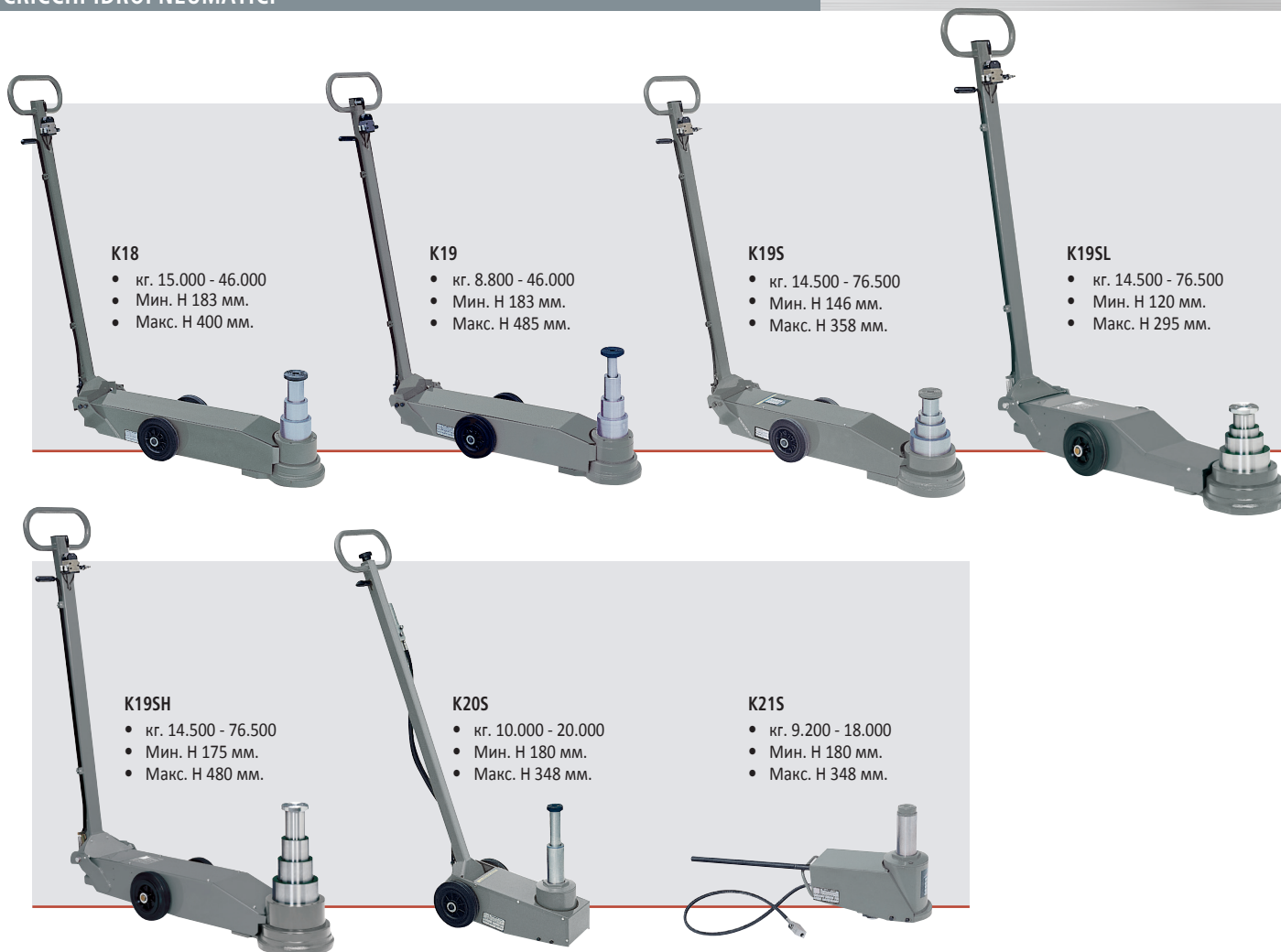

ПОДЪЕМНИКИ ДЛЯ КОЛЕС

SR 16N - 500 kg

Гидравлический подъемник для перемещения и подъема одинарных или спаренных колес грузовых автомобилей.

Подъемные лапы регулируются в соответствии с диаметром колеса.

Hydraulic lift for removing and fitting of simple or twin wheels of commercial vehicles. The arms are adjustable according to the wheel diameter.

Hydraulischer Radmontage-Wagen, ein unentbehrlicher Helfer beim An- und Abbau von LKW-Rädern, bzw. Radsätzen. Einstellbare Arme.

Chariot hydraulique pour monter et démonter les roues simples ou jumelées des poids lourds.

Les bras sont réglables dans le sens horizontal.

Sollevatore a funzionamento idraulico per operare su pesanti automezzi per il montaggio di ruote semplici e gemellari. I bracci porta ruote sono regolabili in larghezza.

