



SDI 120 / 3500 kg

Le rampe di salita possono essere bloccate rapidamente in posizione orizzontale e servire da prolunghe. Altezza minima 95 mm.

The run-up ramps can easily and quickly be blocked in horizontal position to serve as platform extensions. Min. height: 95mm.

Die Auffahrtsrampen können hochgeklappt werden und als Verlängerungen benutzt werden. Auffahrtshöhe 95 mm.

Les rampes de montée peuvent être bloquées rapidement en position horizontale et servir de rallonges. Hauteur minimum 95 mm.

Las rampas de subida pueden bloquearse rápidamente en posición horizontal y utilizarse como extensiones. Altura mínima del suelo 95 mm.

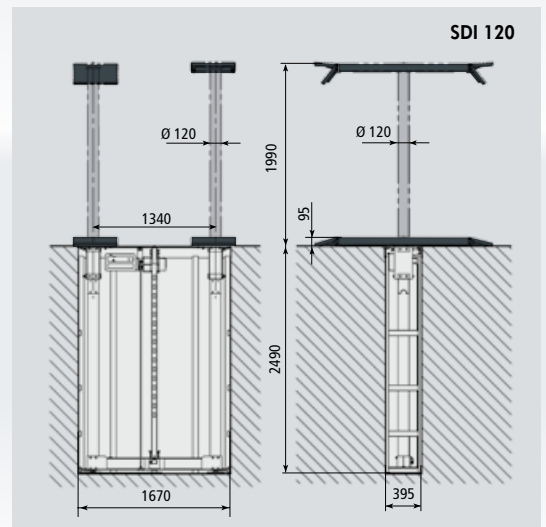
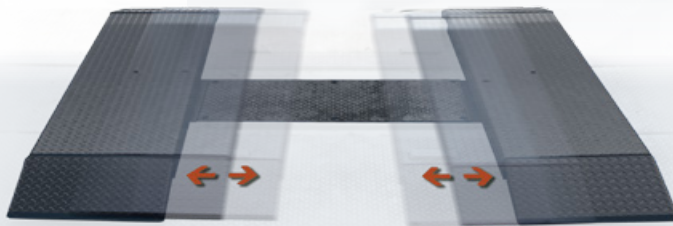

SDI 120M / 3500 kg

Pedane mobili per sollevare sotto punti di presa esterni o sotto i longheroni.

Adjustable distance between the platform for different set-up pinch weld or frame vehicles.

Seitlich verschiebbare Flachträger, um leichter außenliegende oder innenliegende Aufnahmepunkte zu erreichen.

Plateaux mobiles pour levage sous chassis porteur ou points de prise internes.

Plataformas móviles que permiten coger el vehículo por los puntos de apoyos externos tradicionales o por los puntos internos.

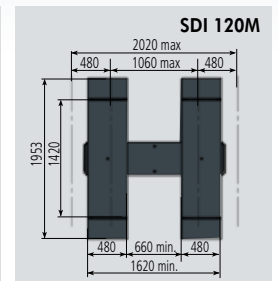
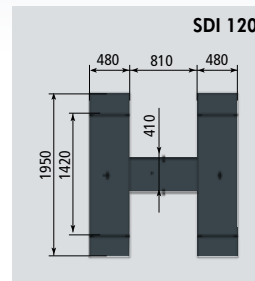

IN-GROUND PISTON LIFTS

Sollevatori a cilindri interrati

(IT)

In-ground piston lifts

(EN)

Stempel-Unterflurhebebühnen

(DE)

Élévateurs à vérins

(FR)

Elevadores de pistones

(ES)

SDI 125 / 3500 kg

Sollevatore a pedanine extra basse con altezza di soli 60 mm. Pedanine regolabili in lunghezza.

Lift with extra-low platforms: only 60mm. Platforms can be adjusted in length.

Hebebühne mit Flachträgeraufnahmen 60 mm hoch. Aufnahmen sind längs ausziehbar.

Élévateur avec plateaux de levage au profil extra bas avec une hauteur de seulement 60 mm. Plateaux réglables en longueur.

Elevador con plataformas extra-planas con altura del suelo de sólo 60 mm. Plataformas regulables en largura.

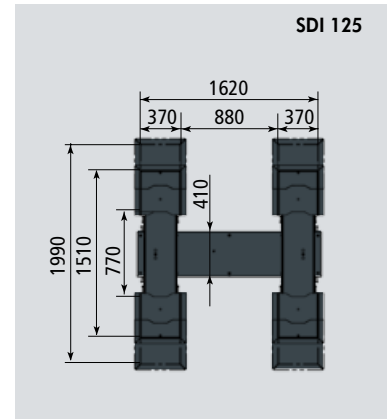

SDI 125M / 3500 kg

Sollevatore con pedanine regolabili sia in lunghezza che in larghezza. Altezza minima di 95 mm.

Lift with adjustable platforms both in length and in width. Min. height: 95mm.

Hebebühne mit Flachträgeraufnahmen 95 mm hoch. Aufnahmen sind längs und seitlich ausziehbar.

Élévateur avec plateaux réglables en longueur ainsi qu'en largeur. Hauteur minimum 95 mm.

Elevador con plataformas regulables tanto en largura como en anchura. Altura mínima del suelo de 95 mm.

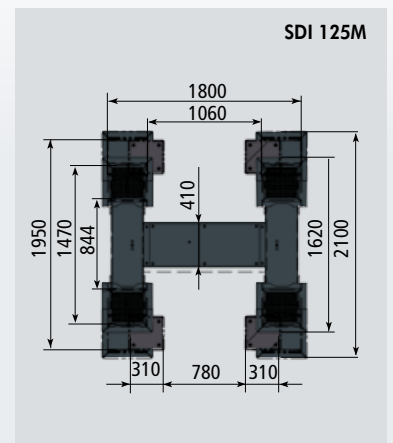

SDI 110NK / 3500 kg

Tamponi regolabili in altezza e predisposti per l'alloggiamento rapido di prolunghhe.

Pads can be adjusted in height and are suitable for quick housing of extensions.

Höhenverstellbare Drehteller mit Stecksystem für Erhöhungen.

Tampons réglables en hauteur et prévus pour le montage rapide des accessoires.

Tacos regulables en altura y predisuestos para el alojamiento rápido de extensiones.



Accesso veicolo completamente libero. *Vehicle access completely free.*
Komplett freie Zufahrt des Fahrzeuges. *Accès véhicule complètement dégagé.*
Accesso al veicolo completamente libero

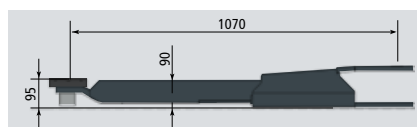

Bracci super-ribassati, con profilo parallelo al pavimento. *Extra low profile arms, parallel to the floor.*
Sehr niedrige Arme, und zwar die ganze Länge entlang paralleles Profil zum Boden. *Bras extra plats, avec profil parallèle au sol.*
Brazos extra bajos, con perfil paralelo al suelo.

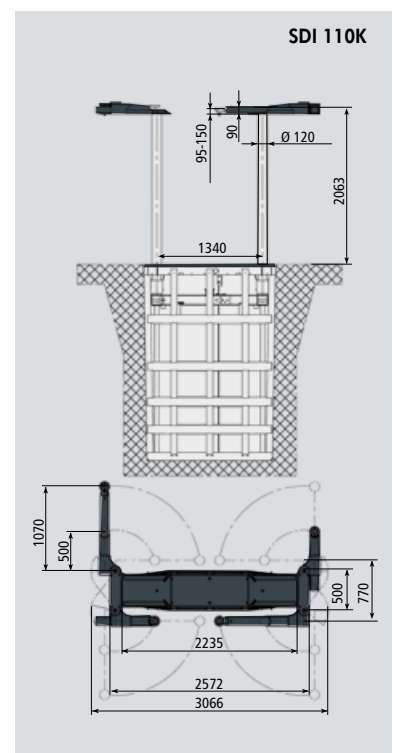



FROM MAXI TO MINI

SDI150U

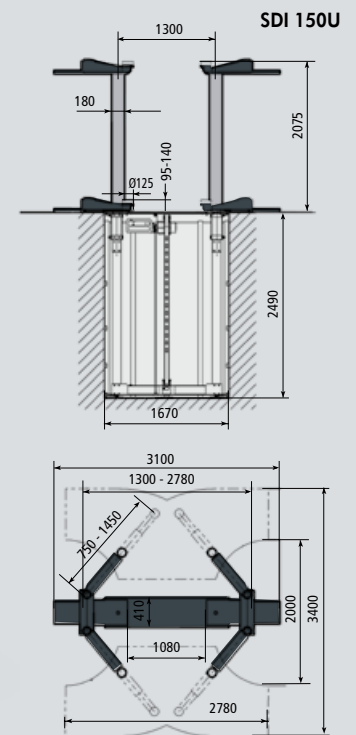

SDI 155K / 5500 kg

Sollevatore per auto e furgoni, anche a passo lungo.

Lift for cars and vans, also with long wheel-base.

Hebebühne für PKW und Lieferwagen, auch mit langem Radstand.

Élévateur pour voitures et fourgons, ainsi que les châssis longs.

Elevador para turismos y furgonetas, incluidas las de chasis largo.

SDI 155LIKTA / 5500 kg

Versioni con due bracci lunghi a 3 stadi e due a 4 stadi, consentono caricabilità ottimale anche per le autovetture. Larghezza fra le colonne di 2.160 mm.

Models equipped with two long 3-stage arms and two long 4-stage arms, to allow easy lifting of large cars. Clearance of 2.160 mm between the columns.

Ausführung mit zwei 2-fach und zwei 3-fach ausziehbaren langen Armen, um auch eine optimale Aufnahme von PKW zu garantieren. Lichte Stempelweite 2.160 mm

Versions équipées de deux bras longs à 3 étages et deux à 4 étages pour garantir aussi le levage optimal de voitures. Distance entre colonnes de 2.160 mm.

Versiones con dos brazos largos de 3 extensiones y dos de 4 extensiones, por el levantamiento también de turismos. Distancia entra columnas de 2.160 mm.

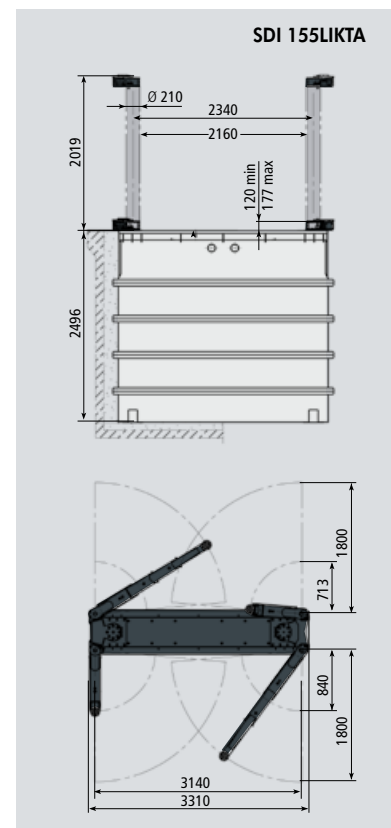
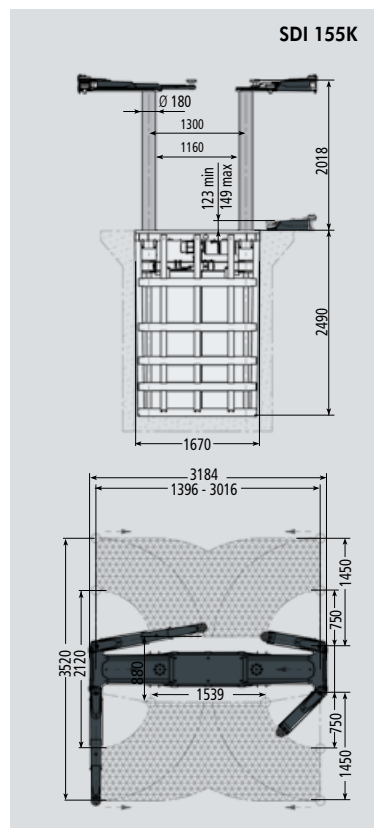

SDI 155K MOBILE SUPPORTS



Il carrello supporto bracci è regolabile in larghezza, consentendo l'utilizzo universale del sollevatore.

The carriages supporting the arms can be adjusted in width, in order to make the lift suitable for any application.

Tragarmaufnahme quer verschiebbar für einen universellen Einsatz.

La position de l'ensemble chariot/bras est réglable en largeur, permettant une utilisation universelle du pont.

El carro que soporta los brazos es regulable en anchura y permite el utilizo universal del elevador.



SDI 140 - Body Shop / 3500 kg

Sollevatore speciale per carrozzeria. Bracci scorrevoli su due supporti paralleli per il posizionamento del veicolo sul banco di riscontro. Cassetta a tenuta stagna in metallo S1140A4.

Special lift for body shops. Arms can be shifted along two lateral supports to position the vehicle on the body shop bench. Waterproof inground metal frame S1140A4.

Karosserie-Hebebühne. Tragarme längs verschiebbar um das Fahrzeug auf die Richtbank stellen zu können. Wasserdichte Stahl-Einbaukassette S1140A4.

Élévateur spécial carrosserie. Bras roulants sur deux supports parallèles pour le positionnement du véhicule sur le marbre. Chassis d'encastrement étanche en acier S1140A4.

Elevador especial para carrocería. Brazos deslizantes en dos soportes paralelos para posicionar el vehículo encima de una bancada. Caja impermeable en acero S1140A4.

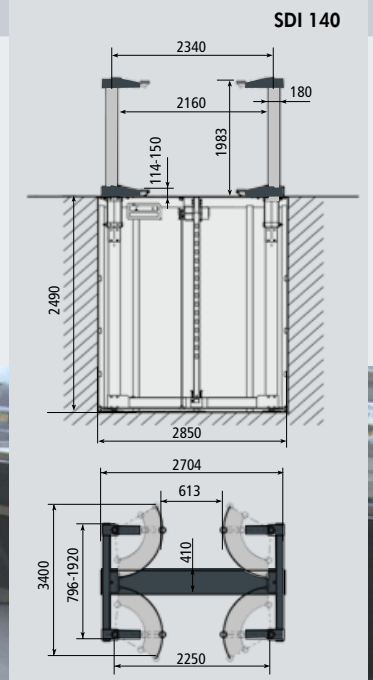

1 MAINTENANCE FREE GUIDES

Supporti colonna in bagno d'olio, senza manutenzione.

Columns guides in oil bath, maintenance free.

Führungszylinder laufen in wartungsfreien, ölbefüllten Führungen

Guidage des colonnes en bain d'huile, ne nécessitant d'aucun entretien.

Soportes de las columnas en baño de aceite, sin mantenimiento.

2 MAINTENANCE FREE CYLINDERS

In ciascuna colonna è presente un pistone di sollevamento che non richiede alcuna manutenzione.

Each column features a maintenance-free lifting cylinder.

Wartungsfreie Zylinder in jedem Stempel.

Chaque colonne est équipée d'un vérin conçu pour un fonctionnement "sans entretien".

En cada columna está presente un pistón de elevación que no requiere mantenimiento alguno.

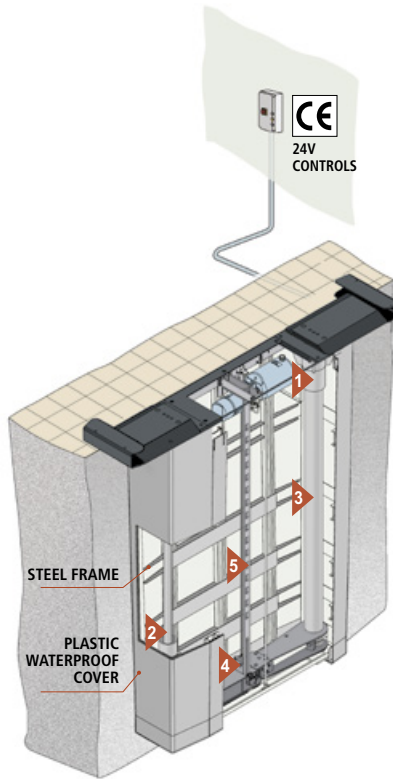

3 HARD CHROME COLUMNS

Colonne in acciaio cromato per lunga durata

Hard chrome columns grant long life

Hartverchromte Führungszylinder für eine lange Lebensdauer

Colonne en acier chromé à garantie d'une longue durée de vie.

Columnas de acero cromado de larga duración.

4 DOUBLE JOINT

Traversa con snodo centrale doppio anti-vibrazioni

Cross bar with double joint to eliminate vibrations

Zweitelliges Führungsjoch gegen Vibrationen

Traverse avec jonction double pour éliminer toute vibration.

Travesaño con junta central doble anti vibraciones.

5 SAFE: MECHANICAL LOCK

Dispositivo di appoggio meccanico ad inserimento automatico a garanzia della massima sicurezza in fase di stazionamento.

Mechanical safety latch with automatic engagement ensuring maximum safety when lift is in standing position.

Mechanische Sicherheitsklinke mit automatischer Einrastung um eine maximale Sicherheit im angehobenen Zustand zu garantieren.

Dispositif de soutien mécanique avec enclenchement automatique pour garantir la sécurité totale pendant le stationnement.

Dispositivo de apoyo mecánico de funcionamiento automático como garantía de la máxima seguridad durante la fase de estacionamiento.

OPTIONS → SDI 110NK, LK, SDI 140, SDI 155



For Fiat Ducato, Peugeot Boxer, Citroën Jumper
Distanzial / Spacers Abstandstücke / Rehausses / Espesores

OPTIONS → S224A3, S224A4, S370A18



Supporti presa telaio
Frame adapters
Halterungen für Chassisaufnahme
Supports prise sur chassis
Espesores de agarre sobre chasis

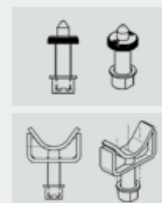

S370A17 (2 + 2 x kit)
For Mercedes Sprinter, VW LT+Crafter
Supporti / Adapters / Halterungen / Supports
Adaptadores de agarre

SDI 110LK / kg 3.500

Versione con larghezza fra le colonne di 2.160mm. Tamponi regolabili in altezza e predisposti per l'alloggiamento rapido di prolunghe. Altezza minima tamponi di soli 98 mm.

Version with 2.160mm clearance between the columns. Pads can be adjusted in height and are suitable for quick housing of extensions. Min. pad height 98 mm.

Version mit lichter Stempelweite 2.160 mm. Höhenverstellbare Drehteller mit Stecksystem. Unterschwenkhöhe 98 mm.

Version avec distance entre colonnes de 2.160mm. Tampons réglables en hauteur et prévus pour le montage rapide des accessoires. Hauteur des tampons de 98 mm.

Version con distancia entra columnas de 2.160mm. Tacos regulables en altura y predisuestos para el alojamiento rápido de extensiones. Altura mínima de los tacos del suelo solamente de 98 mm.

SDI 110LR / kg 3.500

Versione con larghezza fra le colonne di 2.160 mm. Bracci super-ribassati, con profilo parallelo al pavimento. Tamponi a doppio filo con altezza minima di soli 80 mm.

Version with 2.160mm clearance between the columns. Extra low profile arms, parallel to the floor. Double thread pads with a min. height of 80 mm only.

Version mit lichter Stempelweite 2.160mm. Sehr flache Tragarme auf der gesamten Länge. Höhenverstellbare Drehteller mit Stecksystem. Unterschwenkhöhe nur 80 mm

Version avec distance entre colonnes de 2.160mm. Bras extra plats, avec profil parallèle au sol. Tampons à double rallonge avec hauteur mini. de 80 mm.

Version con distancia entra columnas de 2.160mm. Brazos extra bajos, con perfil paralelo al suelo. Tacos de doble extensión con altura mínima de 80 mm.

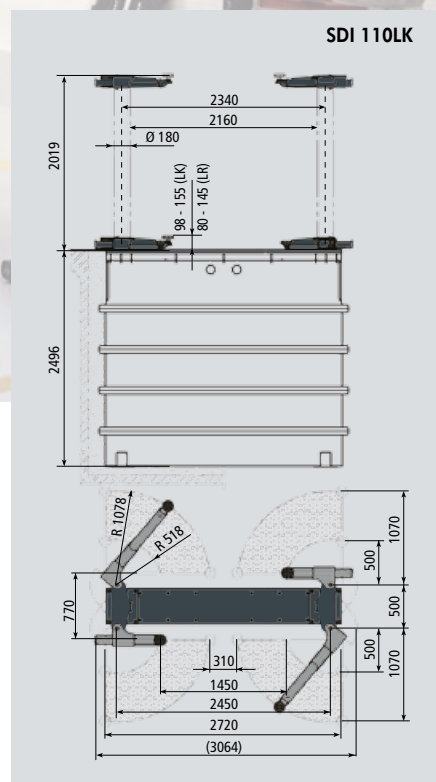



SDI 131 - Service + Inspection/ 3500 kg

Altezza minima da terra 140 mm: facile accessibilità anche ad auto con spoiler basso.

Minimal platforms height 140 mm: easy access also for cars with low spoilers.

Mindesthöhe vom Fußboden 140 mm; einfaches Auffahren auch bei Autos mit tiefgelegtem Spoiler.

Hauteur minimum du sol 140 mm: l'accès est facile, même avec des voitures avec spoiler bas.

Altura mínima del suelo 140 mm, fácil accesibilidad para autos con spoiler bajo también.

SDI 132 - Wheel alignment/ 3500 kg

Sollevatori per allineamento con sedi per piatti rotanti e piattaforme oscillanti.

Lifts for wheel alignment with front recessions for turntables and rear slip plates.

Achsmessbühnen mit Aussparungen für Drehteller und Schiebeplatten.

Ponts éleveurs pour géométrie avec sièges pour plateaux pivotants et plates-formes oscillantes.

Elevador para alineado de dirección con alojamiento para platos delanteros y plataformas traseras deslizantes.

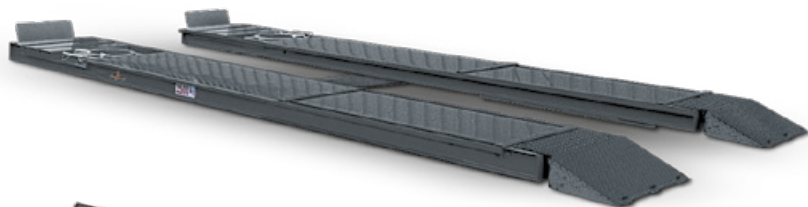
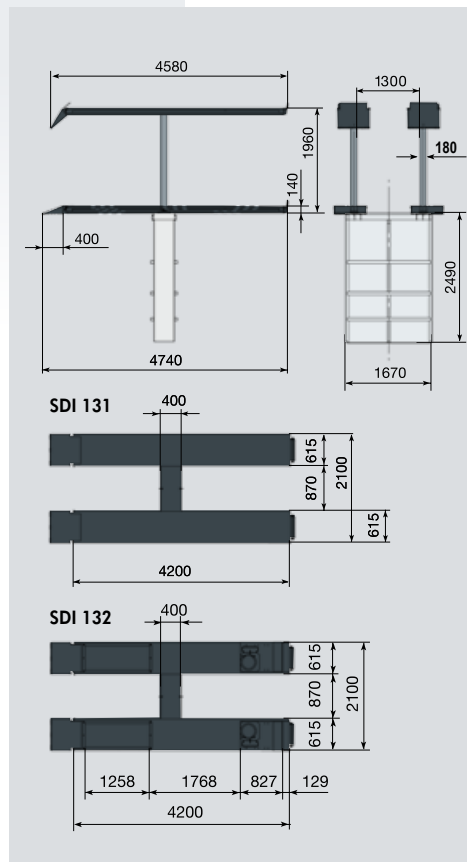

S1110A5 (→ SDI 110NK, 120, 120M, 125, 125M)
S1150A5 (→ SDI 131, 132, 155K)

Cassetta a tenuta stagna con telaio in metallo e copertura in materiale sintetico.

Waterproof inground frame: steel frame and plastic cover.

Wasserdichte Stahl- Einbaukassette mit Plastik Abdeckung.

Chassis d'encastrement en acier avec enveloppe étanche en plastique.

Caja en acero con exterior impermeable de plástico.



S1140A4

(→ SDI 110LK, 110LR, 140, 155LIKTA)

Cassetta a tenuta stagna in metallo.

Waterproof inground metal frame.

Einbaukassette mit Kunststoffabdeckung

Chassis d'encastrement étanche en acier.

Caja impermeable en acero.

SPACE s.r.l. a s.u.

Via Sangano, 48
10090 Trana - Torino - ITALY
tel. +39-011-934.40.300
fax +39-011-933.88.64
e-mail: info@spacetest.com
www.spacetest.com