



MOBILE SERVICE

MULTIPLE POWER

220V		✓
110V		✓
24V		✓
12V		OPTIONAL

EXTRA LIGHT

115kg
(without accessories)

ER 240 STRADA

MOTOR SPIN

LANCIO A MOTORE / SPIN BY ELECTRIC MOTOR / DIE STEUERUNG IST ELEKTRISCH / LANCEMENT ÉLECTRIQUE / LANZAMIENTO ELECTRICO

Equilibratrice autocarro mobile, adatta sia a furgoni chiusi che a rimorchi telonati. Ideale per assistenza pneumatici su strada, può operare sia su pneumatici autocarro che auto (con accessori opzionali). Macchina di grande versatilità per equilibrare con precisione ruote di motocicli, autovetture e veicoli commerciali. Sistema a microprocessore con autotaratura, autodiagnosi e funzioni specifiche per equilibratura statica, dinamica e ALU (per cerchi in lega leggera). Misurazione con lancio unico e con bassa velocità di rotazione. Indicazioni dei valori di squilibrio e delle relative posizioni.

Mobile truck balancer for closed vans and trailers. Ideal for roadside tyre service, it is suitable for both truck and car tyres (with optional accessories). This versatile machine is designed for easy, fast and accurate balancing of motorcycle, car and commercial wheels. Microprocessor controlled with self-calibration and self-diagnostics. Specific balancing programs for static, dynamic and ALU wheels (light alloy). One single spin with low rotation speed provides all the values. Readout of out of balance values and the related position on the wheel.

Einfahrbares LKW-Wuchtmaschine, geeignet für Lieferwagen und geschlossene Anhänger. Ideal für den Serviceeinsatz auf der Strasse, es kann sowohl LKW- als auch PKW-räder montieren (mit opt. Zubehör). Sehr vielseitige Maschinen für das präzise Auswuchten von Rädern von Motorrädern, PKW und LKW. Microprozessor-System mit automatischer Eichung, Selbstdiagnose und spezifischen Funktionen für statische und dynamische Auswuchtung und ALU Programm für Leichtmetall-Felgen. Messen mit nur einem Lauf und mit niedriger Drehgeschwindigkeit. Meldung der Werte der Unwucht und der entsprechenden Positionen.

Equilibreuse PL mobile, apte soit aux fourgons que aux remorques fermés. Idéale pour assistance pneus sur rue, elle peut opérer soit sur pneumatiques PL que VL (voir options). Machine de haute polyvalence pour l'équilibrage des roues moto, VL et PL. Système à microprocesseur avec auto-étalonnage, auto-diagnostic et programmes spécifiques pour l'équilibrage statique, dynamique et ALU (pour roues en alliage). Mesure avec un seul lancement et basse vitesse de rotation. Affichage sur le display de la position et valeur du balourd.

Desmontadora para camiones móvil, ideal para furgonetas o remolques cerrados. Perfecta para asistencia de neumáticos en carretera, puede operar tanto con neumáticos para camiones cuanto con neumáticos de coche. Máquina de gran versatilidad para equilibrar con precisión ruedas de motocicletas, turismos y vehículos comerciales. Sistema con microprocesador dotado de autodiagnosi y autocalibración, con funciones específicas para el equilibrado estático, dinámico y ALU (para llantas de aleación). Medición con lanzamiento único de baja velocidad de rotación. Indicaciones de los valores de desequilibrio y de las posiciones correspondientes.

Equilibratrici computerizzate

IT

Wheel balancers with microprocessor

EN

Elektronische mikroprozessor-gesteuerte Radauswuchtmaschinen

DE

Equilibruses à microprocesseur

FR

Equilibradoras con microprocesador

ES



ER 240 STRADA C
+ GAR173 star adapter
+ GAR344 quick lock

Standard



Standard ER240 STRADA C



GAR 122 **GAR 114** **GAR 103**
(Ø 202-221-281)

Completa di coni per autocarri
Complete with cones for trucks
Komplett mit Spannzubehör für LKW
Équipée de cônes PL
Completa de conos para camiones

Standard ER240 STRADA

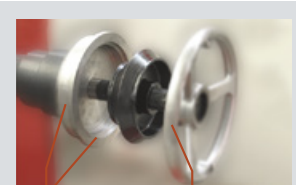

GAR 113 **GAR 103**
(Ø 118-174)

Completa di coni per autocarri leggeri.
Complete with cones for light trucks.
Komplett mit Spannzubehör für LLLKW.
Équipée de cônes pour poids lourds légers.
Completa de conos para camiones ligeros.

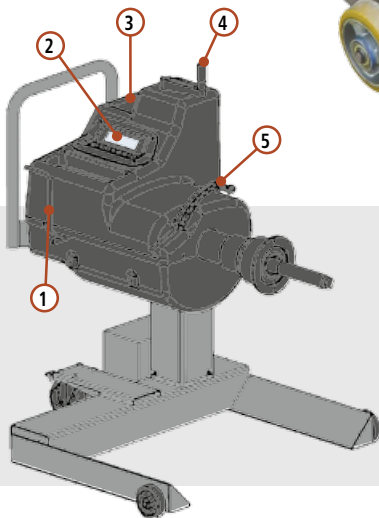

1. LEVA FRENO a sgancio rapido
2. Display settabile in modalità CARRI/VETTURA
3. Vani porta pesi
4. Manovella per regolazione in altezza
5. Calibro manuale

1. BRAKE LEVER with quick release
2. Display with TRUCK / CAR setting
3. Weight tray
4. Handle for height adjustment
5. Manual caliper

1. Bremshebel mit Schnellloslass
2. Display mit LKW/ PKW-Modus
3. Gewichtablagefach
4. Kurbel zur Höheneinstellung
5. Manuelle Messlehre

1. Levier de frein à déblocage rapide
2. Display avec possibilité d'utilisation VL/PL
3. Bac pour poids
4. Manivelle de réglage de la hauteur
5. Jauge manuelle

1. Palanca de freno de tipo enganche rápido
2. Display configurable en modalidad CAMIÓN/TURISMO
3. Cajón porta plomos
4. Manivela para regulación de altura
5. Calibre manual

DATI TECNICI	TECHNICAL DATA	TECHNISCHE DATEN	DONNEES TECHNIQUES	DATOS TÉCNICOS
Diametro cerchio	Rim Diameter	Felgendurchmesser	Diamètre de la jante	Diámetro de la llanta 10"- 30"
Larghezza cerchio	Rim width	Felgenbreite	Largeur de la jante	Anchura de la llanta 1,5"- 22"
Ø Max. ruota	Max. wheel Ø	Raddurchmesser	Ø de la roue	Ø Max. rueda 1320 mm (52")
Peso Max Ruota	Max Wheel weight	Maximales Radgewicht	Poids maxi de la roue	Peso máx de la rueda 200 kg
Precisione equilibratura	Read out accuracy	Auswuchtgenauigkeit	Précision d'équilibrage	Precisione equilibrado 10 g / 1 g
Velocità di rotazione (giri/min)	Rotation Speed (rpm)	Drehgeschwindigkeit (umd/ min)	Vitesse de rotation (tours/min)	Velocidad de rotación (vueltas/min.) 80 / 100
Alimentazione	Power supply	Stromversorgung	Alimentation	Motor monofásico 230V/1ph / 50-60 Hz
Peso	Weight	Gewicht	Poids	Peso 115 kg

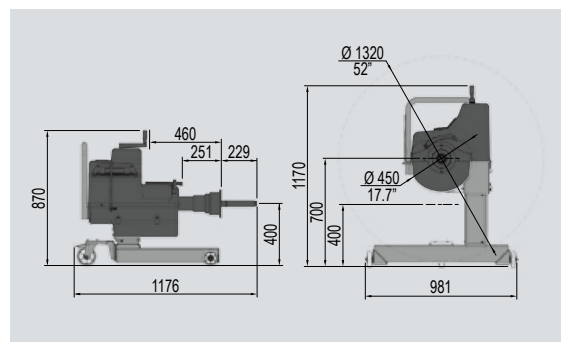

SPACE s.r.l. a s.u.

Via Sangano, 48
10090 Trana - Torino - ITALY
tel. +39-011-934.40.300
fax +39-011-933.88.64
e-mail: info@spacetest.com
www.spacetest.com

Le caratteristiche tecniche e gli allestimenti presentati in questo prospetto possono subire variazioni. Le immagini riprodotte non sono vincolanti.
Technical data and composition presented in this catalogue may vary. Pictures reproduced are only indicative.
Die techn. Daten und die Ausrüstungen, die in diesem Prospekt enthalten sind, können Änderungen erfahren. Deshalb sind die Abbildungen unverbindlich.
Les caractéristiques techniques et les compositions présentées dans ce prospectus peuvent subir des variations. Les images reproduites n'ont qu'une valeur indicative.
Las características técnicas y las composiciones ilustradas en este folleto pueden sufrir variaciones. Las imágenes propuestas son solamente indicativas.